

# K A 型

## エアースリンダー寸法表

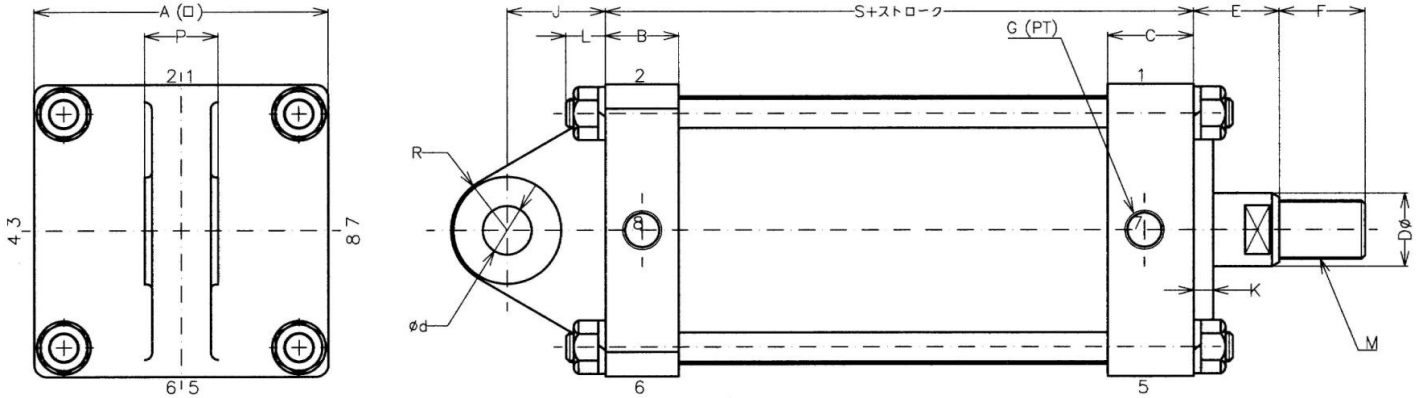

記号 内径	A		B		C		E	F	D	M (P=1.5)	G	S				J	R	d	P	K	L
	(N)	(A)	(N)	(A)	(B)	(R)						(H)	(N)								
40	60	25	30	35	45	20	20	20	M12	1/4"	130	125	120	115	20	15	12	20	8	12	
50	70	25	30	35	45	20	20	20	M12	1/4"	130	125	120	115	20	15	12	25	8	12	
60	80	25	35	35	50	20	25	20	M16	1/4"	145	135	130	120	30	20	18	25	8	12	
70	90	30	40	30	50	30	30	25	M20	3/8"	150	140	130	120	30	20	18	25	8	13	
80	100	30	45	30	55	30	30	25	M20	3/8"	165	150	140	125	40	20	18	25	8	13	
90	110	30	45	35	60	35	35	30	M24	3/8"	170	155	145	130	40	22	20	30	8	13	
100	120	30	45	35	60	35	35	30	M24	3/8"	170	155	145	130	35	23	20	30	8	17	
120	140	35	50	35	60	35	35	30	M24	3/8"	180	165	155	140	40	28	25	40	8	17	

単位:mm

- ◇ (N)クッションなし (A)クッション付、(B)両クッション、(R)ロッド側クッション、(H)反ロッドクッション
- ◇ エアポート・クッションニードル弁の位置は上記寸法図の1~8の番号でご指示下さい。
- ◇ 上記寸法表以外でも製作は承ります。お気軽にご相談下さい。